

Fahrradladegerät

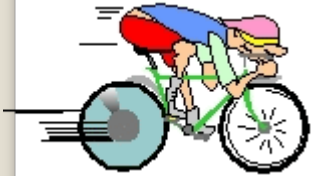

Camilo Quesada, Jacqueline Hildinger Datum: 11.12.2014

Inhaltsverzeichnis

- Ideenfindung
- Berechnung
- Video
- Montage
- Umsetzung
- Interview
- Arbeit
- Vor & Nachteil
- Unsere Meinung zur Arbeit

Ideenfindung

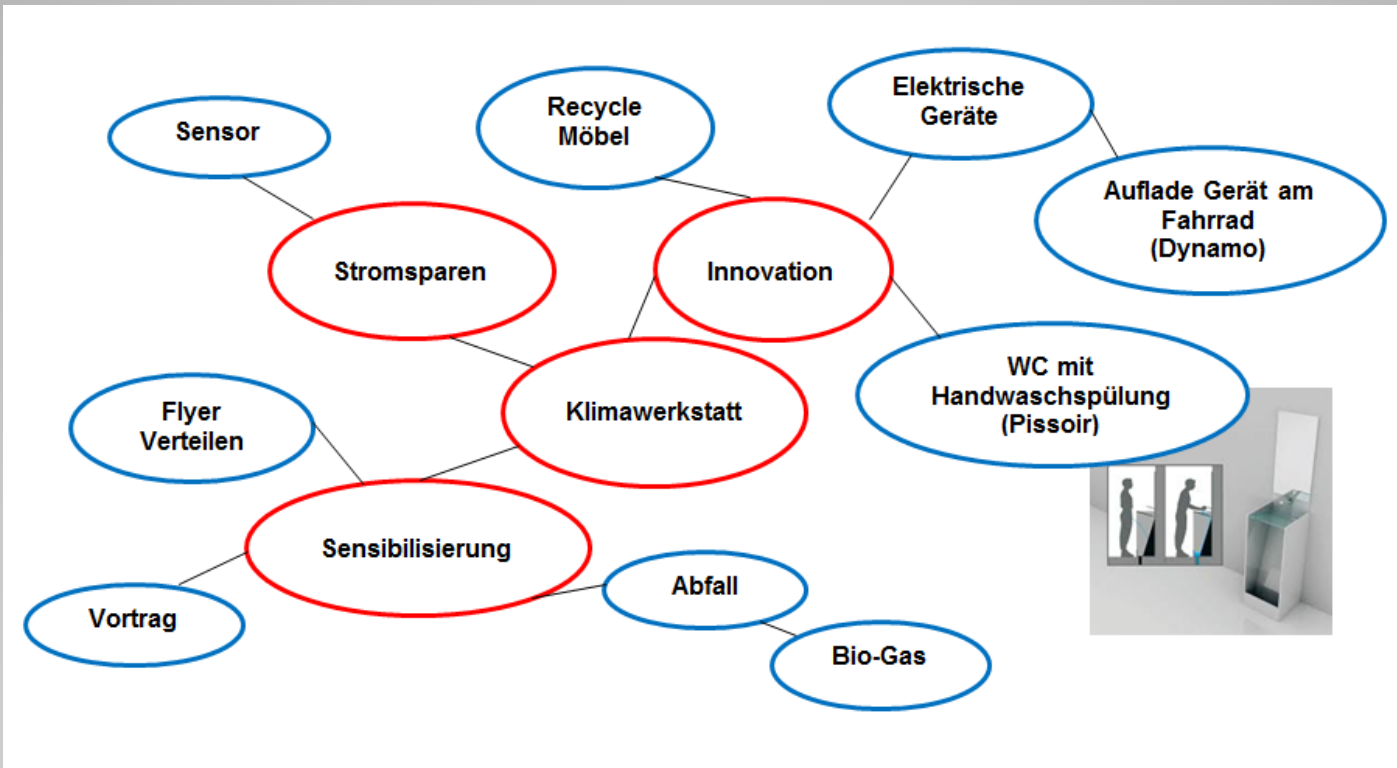

Umsetzung

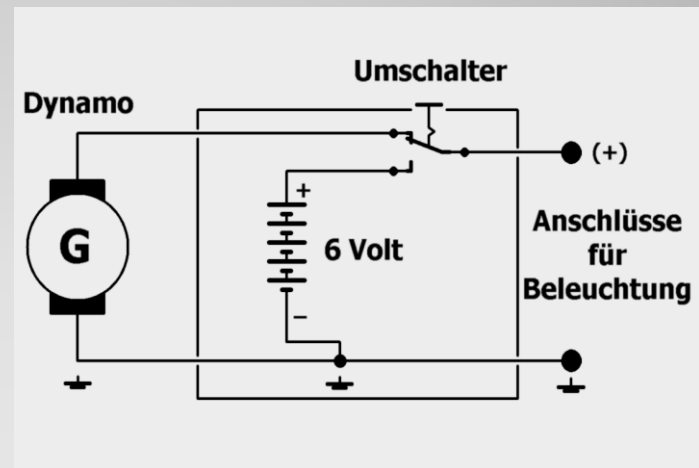

Berechnung

Ladegerät verbraucht bei Volllast	150mA
Bei 230V macht es	35W/h oder 0.035kW/h
Ein Jahr hat 8760 Std.	8760h x 0.035kW = 306 kWh
Eine kWh kostet	(0.2166Fr. HT) (0.1075Fr. NT)
HT = 306kWh x 0.2166Fr	66.2796Fr
NT = 306kWh x 0.1075Fr	32.895Fr



Gesparter Strom 306kWh pro Person

Montage



→ USB-Adapter

→ Kabelbinder

→ Dynamo

→ M6 Schrauben
Unterlagscheiben
Montagevorrichtung

→ USB-Anschlüsse

→ Stromkabel für das Dynamo



Interview

Stefan Hauswirth
Arbeitet bei Fahrradbaustolz
seit 10 Jahren

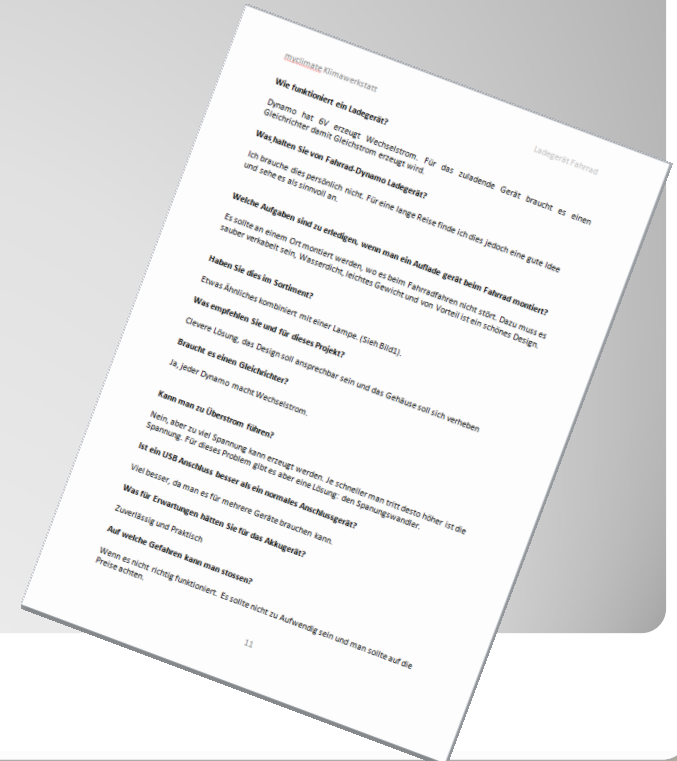

Arbeit



23.09.14/ 2h	Einführung in die Klimawerkstatt durch my.climate: Fragen klären Gruppenbildung		Alle Schüler
30.09.14/ 1h	Ideensuche Anmeldung my.climate	Zuerst hatten wir nicht so viele Ideen. Schlussendlich konnten wir uns aber auf ein Projekt einigen.	Camilo Jacqueline
21.10.14 1.5h	Recherchieren zum Projekt und Produkte	Wir wussten nicht genau, wie wir mit der Arbeit beginnen sollten.	Camilo Jacqueline
28.10.14 1h	Masterlayout für das Projekt erstellen	Dies hat gut funktioniert.	Camilo Jacqueline
9.11.14 15min	Interviewanfrage an Herr Stolz (Velomechaniker)	Das Interview verlief sehr gut.	Jacqueline
12.11.14 0.5h	Bestellung des Ladereglers für das Handy	Online bestellt	Camilo
18.11.14 1.5h	Nachfrage der Bestellung.	Die Bestellung wurde nicht geliefert. Die Lieferfrist besteht nun aus 2 Wochen. Dies würde unseren Abgabetermin überschreiten.	Camilo
18.11.14 1.5h	Nachfrage eines Ladegerät bei Conrad	Online bestellt	Camilo
18.11.14 1.5h	Dokumentation erarbeiten	Im Gang konnte ich in Ruhe arbeiten und wurde nicht von meinen Mitschülern gestört.	Jacqueline
18.11.14 10min	Besprechung per Telefon	Abmachung der letzten Schritte der Arbeit (Letzte Aufgabenaufteilung)	Camilo Jacqueline
18.11.14 1h	Erarbeitung Dokumentation	Ich habe die Dokumentation geschrieben und bin dabei gut vorangekommen.	Jacqueline

18.11.14 0.5h	Interview bei Fahrradbau Stolz	Dabei konnte ich viel Neues zum Thema erfahren.	Jacqueline
19.11.14 2h	Dokumentation		Jacqueline
20.11.14 0.25h	Arbeit anschauen	Wir schauten die Arbeit gemeinsam durch	Laura Weiler Jacqueline
21.11.14 1h	Korrektur	Laura korrigierte fleissig die Arbeit	Laura Weiler
21.11.14 0.5h	Kontrolle	Korrigierte die Fehler und schaute die Arbeit nochmals durch	Jacqueline

Vor & Nachteile

- 😊 Als Navigation
- 😊 Für lange Strecken
- 😊 Alle Handyanschlüsse

- 😞 Nicht für kurze Strecken
- 😞 Rentiert praktisch nicht

Unsere Meinung



